

RS-FS31-100-3W-D-120 LED Flächenstrahler

proXlight® Produkte-Datenblatt

LED Flächenstrahler symmetrisch, umschaltbare Lichtfarbe, DALI-2

LED-Strahler universell einsetzbar. Grosse Auswahl an austauschbaren Optiken mit Einzellinsen. Dimmbarkeit und umschaltbare Lichtfarbe oder "Tunable-White" (HCL) zur Anpassung der Lichttemperatur mit dem Tagesverlauf, erweitern die Applikationsmöglichkeiten. Clevere Anschlusslösung durch Klemmen in der Kabelverschraubung.

Montageart: Bügel, optional Mastmontage

Druckguss-Aluminiumgehäuse in schwarz, Frontscheibe Sicherheitsglas ESG

Technologie: 96 Stück SMD LED 3030

Leistung: 100W (erhältlich 20/30/50/100/150/200/250/300/400W)

Spannung: 230VAC

Lichtstrom: -15'050lm

Farbtemperatur: umschaltbar von: 4'000/5'000/6'000K (neutral-/kaltweiss)

Farbwiedergabe: CRI >70-80, Farbtoleranz MacAdam-Ellipsen SDCM: <5

Flimmerfrei gem. Ökoverordnung 2019/2020: PstLM ≤1.0 / SVM ≤0.4, flickerfrei gem. IEEE1789

Abstrahlwinkel: 120° (erhältlich 60/90/120/asymmetrisch ohne Umschalter 130x80/150x80°)

Betriebstemperatur: -20 bis +45°C

Schutzart: IP66

Dimmbar: DALI-2, optional "Tunable-White" (HCL)

Stossfestigkeit: IK08 gem. IEC62262:2002

Ballwurfsicher gem. DIN 18032 für Fussball, Tennis, Squash etc.

Inkl. atmungsaktivem Druckausgleichs-Ventil (darf im Freien nicht nach oben gerichtet montiert werden)

Anschlussstecker: max. 3 x 2.5mm²

Abmessungen inkl. Bügel: H x B x T: 367 x 300 x 52mm

Gewicht netto: 2.90kg

Nennlebensdauer gem. LM80-15 bei ts 85°C: TM21-L70 >72'000h

Artikelbezeichnung: RS-FS31-100-3W-D-120

Zubehör (exklusiv):

- Einzellinsen-Optiken, div. LVK
- Tageslichtsteuerung DALI-2
- Vorgezogene Recyclinggebühr

Diese Symbolbilder können Abweichungen enthalten, technische Änderungen und Irrtümer bleiben vorbehalten

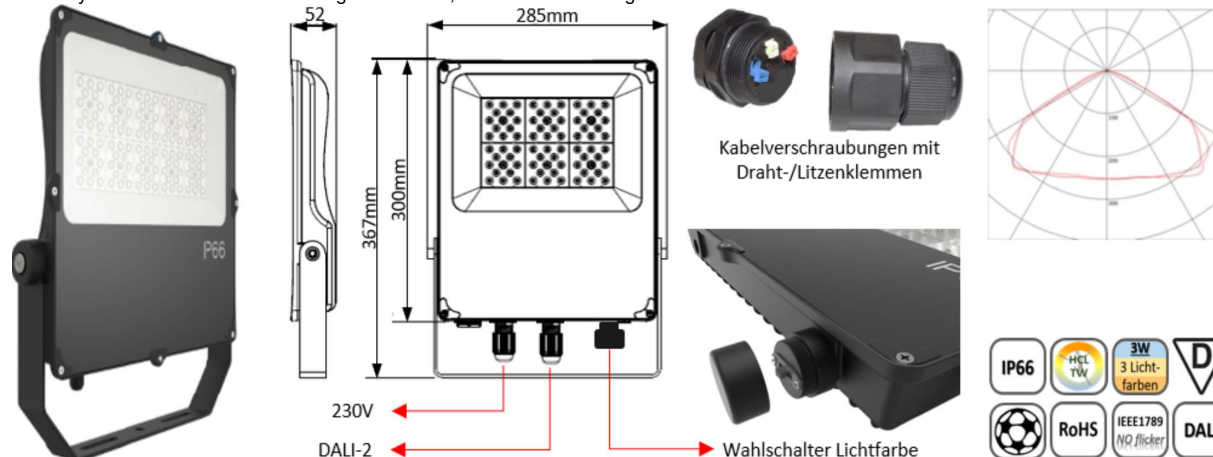

Farbtemperaturen:

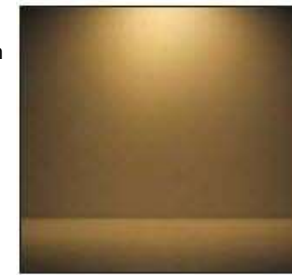

warmweiss

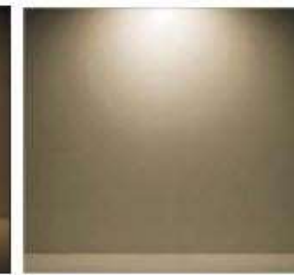

neutralweiss



kaltweiss



RS-FS31-200-3W-D-120 LED Flächenstrahler

proXlight® Produkte-Datenblatt

LED Flächenstrahler symmetrisch, umschaltbare Lichtfarbe, DALI-2

LED-Strahler universell einsetzbar. Grosse Auswahl an austauschbaren Optiken mit Einzellinsen. Dimmbarkeit und umschaltbare Lichtfarbe oder "Tunable-White" (HCL) zur Anpassung der Lichttemperatur mit dem Tagesverlauf, erweitern die Applikationsmöglichkeiten. Clevere Anschlusslösung durch Klemmen in der Kabelverschraubung.

Montageart: Bügel, optional Mastmontage

Druckguss-Aluminiumgehäuse in schwarz, Frontscheibe Sicherheitsglas ESG

Technologie: 240 Stück SMD LED 3030

Leistung: 200W (erhältlich 20/30/50/100/150/200/250/300/400W)

Spannung: 230VAC

Lichtstrom: ~30'080lm

Farbtemperatur: umschaltbar von: 4'000/5'000/6'000K (neutral-/kaltweiss)

Farbwiedergabe: CRI >70-80, Farbtoleranz MacAdam-Ellipsen SDCM: <5

Flimmerfrei gem. Ökoverordnung 2019/2020: PstLM ≤1.0 / SVM ≤0.4, flickerfrei gem. IEE1789

Abstrahlwinkel: 120° (erhältlich 60/90/120/asymmetrisch ohne Umschalter 130x80/150x80°)

Betriebstemperatur: -20 bis +45°C

Schutzart: IP66

Dimmbar: DALI-2, optional "Tunable-White" (HCL)

Stossfestigkeit: IK08 gem. IEC62262:2002

Ballwurfsicher gem. DIN 18032 für Fussball, Tennis, Squash etc.

Inkl. atmungsaktivem Druckausgleichs-Ventil (darf im Freien nicht nach oben gerichtet montiert werden)

Anschlussstecker: max. 3 x 2.5mm²

Abmessungen inkl. Bügel: H x B x T: 439 x 397 x 56mm

Gewicht netto: 5.0kg

Nennlebensdauer gem. LM80-15 bei ts 85°C: TM21-L70 >72'000h

Artikelbezeichnung: RS-FS31-200-3W-D-120

Zubehör (exklusiv):

- Einzellinsen-Optiken, div. LVK
- Tageslichtsteuerung DALI-2
- Vorgezogene Recyclinggebühr

Diese Symbolbilder können Abweichungen enthalten, technische Änderungen und Irrtümer bleiben vorbehalten

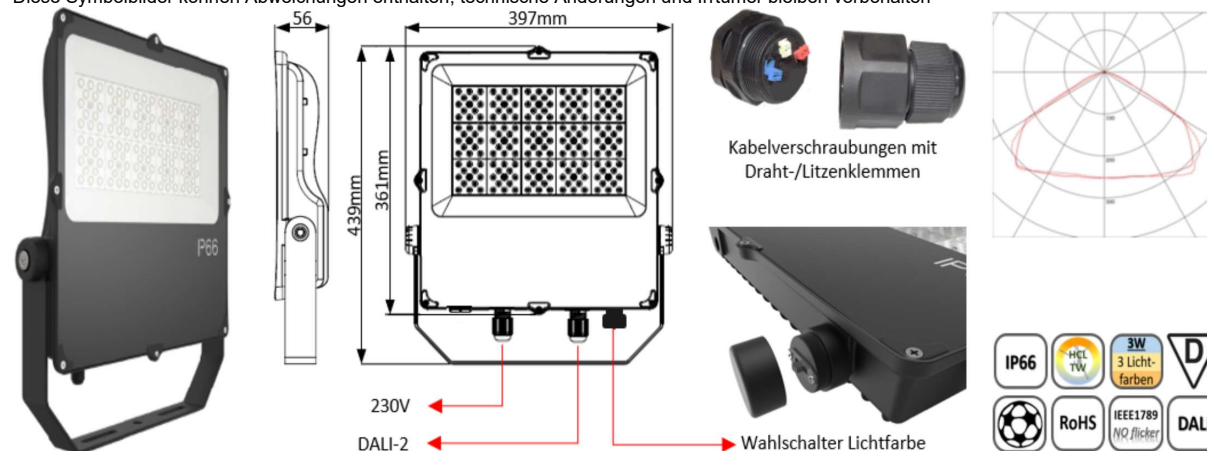

Farbtemperaturen:

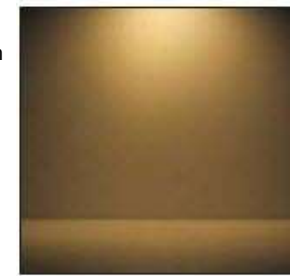

warmweiss

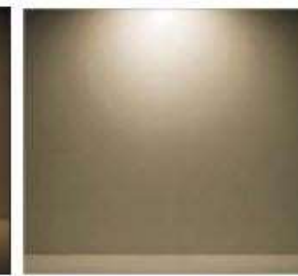

neutralweiss



kaltweiss

RELUX®

Öffnen in [Relux](#)

Download [EULUMDAT](#)



RS-FS31-300-3W-D-120 LED Flächenstrahler

proXlight® Produkte-Datenblatt

LED Flächenstrahler, umschaltbare Lichtfarbe, DALI-2

LED-Strahler universell einsetzbar. Grosse Auswahl an austauschbaren Optiken mit Einzellinsen. Dimmbarkeit und umschaltbare Lichtfarbe oder "Tunable-White" (HCL) zur Anpassung der Lichttemperatur mit dem Tagesverlauf, erweitern die Applikationsmöglichkeiten. Clevere Anschlusslösung durch Klemmen in der Kabelverschraubung.

Montageart: Bügel, optional Mastmontage

Druckguss-Aluminiumgehäuse in schwarz, Frontscheibe Sicherheitsglas ESG

Technologie: 320 Stück SMD LED 3030

Leistung: 300W (erhältlich 20/30/50/100/150/200/250/300/400W)

Spannung: 230VAC

Lichtstrom: -45'720lm

Farbtemperatur: umschaltbar von: 4'000/5'000/6'000K (neutral-/kaltweiss)

Farbwiedergabe: CRI >70-80, Farbtoleranz MacAdam-Ellipsen SDCM: <5

Flimmerfrei gem. Ökoverordnung 2019/2020: PstLM ≤1.0 / SVM ≤0.4, flickerfrei gem. IEEE1789

Abstrahlwinkel: 120° (erhältlich 60/90/120/asymmetrisch ohne 3W-Umschalter 130x80/150x80°)

Betriebstemperatur: -20 bis +45°C

Schutzart: IP66

Dimmbar: DALI-2, optional "Tunable-White" (HCL)

Stossfestigkeit: IK08 gem. IEC62262:2002

Ballwurfsicher gem. DIN 18032 für Fussball, Tennis, Squash etc.

Inkl. atmungsaktivem Druckausgleichs-Ventil (darf im Freien nicht nach oben gerichtet montiert werden)

Anschlussstecker: max. 3 x 2.5mm²

Abmessungen inkl. Bügel: H x B x T: 486 x 392 x 58mm

Gewicht netto: 6.56kg

Nennlebensdauer gem. LM80-15 bei ts 85°C: TM21-L70 >72'000h

Artikelbezeichnung: RS-FS31-300-3W-D-120

Zubehör (exklusiv):

- Einzellinsen-Optiken, div. LVK
- Tageslichtsteuerung DALI-2
- Vorgezogene Recyclinggebühr

Diese Symbolbilder können Abweichungen enthalten, technische Änderungen und Irrtümer bleiben vorbehalten

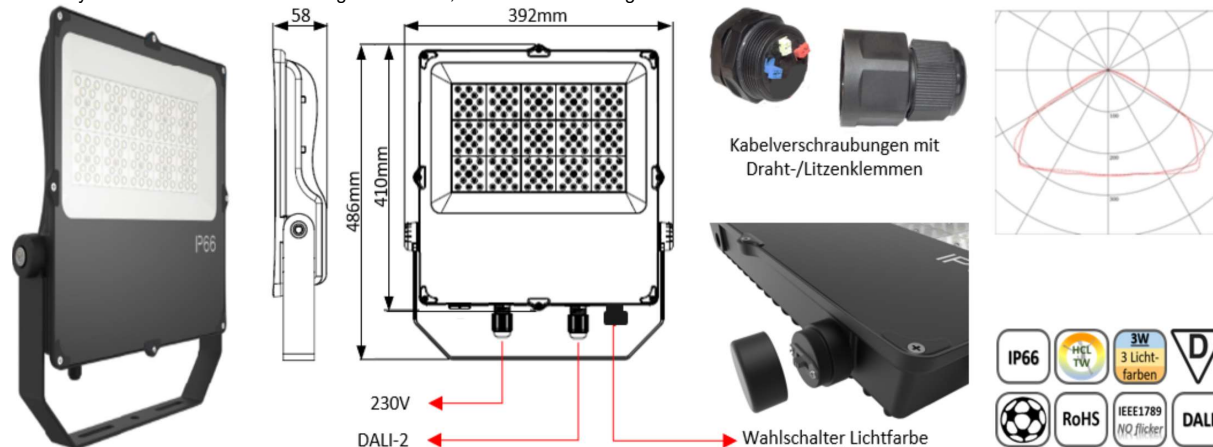

Farbtemperaturen:

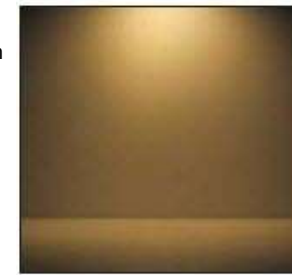

warmweiss

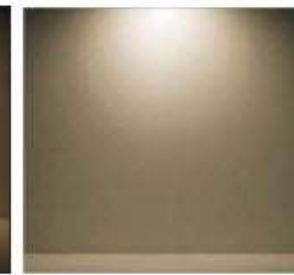

neutralweiss



kaltweiss

